

医薬、食品業界に最適

80GHzシームレス形状レーダー式レベルメータ

VEGAPULS 42

粉体
測定可能

液体
測定可能

継ぎ目の無いシームレス形状とIP69 対応により
医薬及および食品工場において、定期的な
洗浄が為される現場に最適です。

IP69とは

ドイツ規格DIN40050 PART9で定められた高温・高水圧・スチームジェット洗浄に対する保護規定です。80℃のお湯を指定された形状のノズルで10~15cmの距離から、80~100barの水圧で放水(14~16L/分)、本体を水平方向に0・30・60・90°で各方向に30秒ずつ、水平面上で回転させながら実施します。

出力

3線式
(NPN,PNP出力)
IO-Link

測定レンジ

Max.15m
(粉体・液体)

ヘルールアダプタ対応

別売りのヘルールアダプタを取付することで、衛生面にも考慮した取付が実現します。

Clamp/Clamp-I-line Male
Collar connector/Collar flange
Small flange/Varivent Form
…など

各種医薬
食品関連
認証取得済み

■外形図

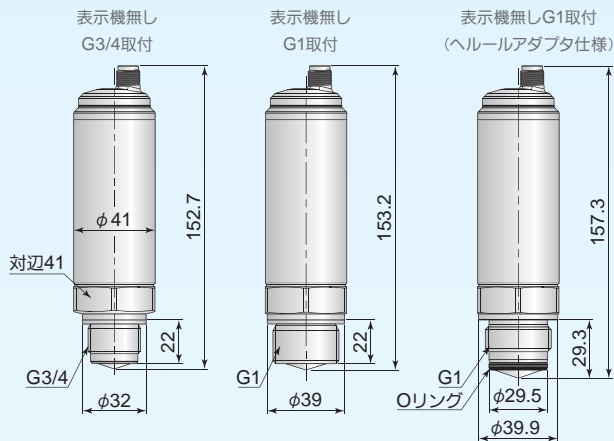

■標準仕様

測定レンジ: Max.15m (粉体・液体)
 分解能: ±2mm (液体測定時/測定環境による)
 放射角: 12~14°
 プロセス圧力: -0.1~1.6MPa
 プロセス温度: -40~130℃
 重量: 0.5kg
 ハウジング材質: SUS316L
 出力: 3線式 (PNP/NPN, 4~20mA)
 IO-Link

■Bluetooth通信での簡単調整

アプリを使用したBluetooth通信により、安全な場所から各種設定を行うことができます。
 通信・操作に必要な専用アプリ『VEGA Tools』は Appstore や Googleplayからダウンロード可能です。

※日本語対応



■結線図

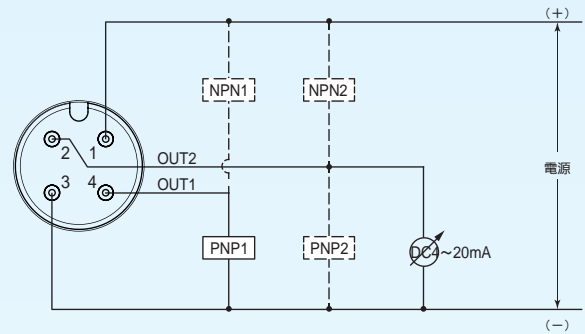

- 1: 電源 (+)
- 2: OUT2 オープンコレクタ NPN/PNP, 4 ~ 20mA (設定切替)
- 3: 電源 (-)
- 4: OUT1 オープンコレクタ NPN/PNP, IO-Link (設定切替)

■各種認証

各種医薬品・食品関連の認証を取得しております!

- ・米国サニタリー規格 3A
- ・欧州食品衛生規格 EHEDG
- ・米国食品医薬品規格 FDA
- ・欧州食品接触材料規制 EG1935/2004
- ・欧州プラスチック食品接触規則 EU10/2011

■対応ヘルールアダプタ

Clamp: 1・1/2~4"
 Clamp-I-line Male: 1~4"
 Collar connector: DN32~80
 Collar flange: DN40,50
 Small flange: DN40
 Varivent Form N: DN40~150
 Varivent Form F: DN25
 DRD: PN40
 SMS sltted Nut: DN38,51
 NEUMO Bio contral: DN50
 Ring adapter: DN46

KANSAI Automation 関西オートメーション株式会社

オフィシャルサイト

本社 〒530-0056 大阪市北区兔野町2番14号
 TEL.06-6312-2071・FAX.06-6314-0848
 e-mail:infoj@kansai-automation.co.jp



東京支店 〒105-0013 東京都港区浜松町1丁目29-6 TEL.03-5777-6931 FAX.03-5777-6933
 名古屋営業所 〒464-0075 名古屋市中区栄3丁目10-17 TEL.052-741-2432 FAX.052-741-1588
 大阪営業所 〒530-0056 大阪市北区兔野町2番14号 TEL.06-6312-2071 FAX.06-6314-0848
 広島営業所 〒730-0016 広島市中区鞆町1番31号 TEL.082-222-1555 FAX.082-222-1556
 九州営業所 〒802-0003 北九州市小倉北区米町1丁目1-21 TEL.093-511-4741 FAX.093-511-4580

代理店

※ご使用に際しては取扱説明書を必ずお読みください。
 ※予告なく仕様変更することがありますので予めご了承ください。